

KEROSUN®

Stand Electric Fan 16” Επιδαπέδιος Ηλεκτρικός Ανεμιστήρας 16”

Model / Μοντέλο: KEW-16A



GB **OWNER'S MANUAL**
GR **ΕΓΧΕΙΡΙΔΙΟ ΧΡΗΣΗΣ**

Πριν χρησιμοποιήσετε τη συσκευή, παρακαλούμε όπως διαβάσετε το παρόν εγχειρίδιο χρήσης. Ακολουθήστε τις αναγραφόμενες οδηγίες χρήσεως προσεκτικά. Φυλάξτε το παρόν εγχειρίδιο χρήσης σε ασφαλές μέρος, ώστε να μπορείτε να το συμβουλευέστε ανά πάσα στιγμή. Είναι απαραίτητο να ακολουθείτε τις οδηγίες χρήσεως προσεκτικά ώστε να αποφευχθούν πιθανά ατυχήματα.

Before using this appliance, please the instruction manual carefully. Follow these instructions carefully. Save this instruction manual and store it in safe place, so that it can be consulted at any time. It is necessary to follow the instructions carefully in order to avoid possible accidents.

ΟΔΗΓΙΕΣ ΑΣΦΑΛΕΙΑΣ

1. Πριν χρησιμοποιήσετε τη συσκευή, παρακαλούμε όπως διαβάσετε το παρόν εγχειρίδιο χρήσης.
2. Αποσυνδέστε το φιν από τη πρίζα πριν την συναρμολόγηση, αποσυναρμολόγηση ή καθαρισμό της συσκευής.
3. Μην αγγίζετε τα πτερύγια του ανεμιστήρα κατά την λειτουργία του ή όταν το φιν βρίσκεται στη πρίζα ακόμα και όταν είναι απενεργοποιημένη η συσκευή.
4. Βεβαιωθείτε πως η συσκευή βρίσκεται σωστά τοποθετημένη σε στεγνή και επίπεδη επιφάνεια.
5. ΠΟΤΕ ΜΗΝ εισάγετε δάκτυλα, μολύβια ή άλλα αντικείμενα μέσα από τις γρίλιες της συσκευής, ιδιαίτερα όταν το φιν βρίσκεται στη πρίζα και η συσκευή λειτουργεί.
6. Μην κρεμάτε ρούχα ή άλλα αντικείμενα επάνω στην συσκευή.
7. Μην χρησιμοποιείτε την συσκευή σε χώρους όπου υπάρχει υγρασία, πολύ υψηλές θερμοκρασίες, μεγάλη συσσώρευση σκόνης, οξύ, αλκάλια.
8. Μην χρησιμοποιείτε τη συσκευή σε χώρους όπου υπάρχει φωτιά ή εύφλεκτα υλικά.
9. Ποτέ μην βυθίζετε τα εξαρτήματα αυτής της συσκευής μέσα σε νερό ή άλλου είδους υγρό.
10. Αυτή η συσκευή δεν προορίζεται για χρήση από άτομα (περιλαμβανομένων και των παιδιών) με μειωμένες σωματικές, αισθητικές ή πνευματικές ικανότητες ή από έλλειψη εμπειρίας και γνώσης, εκτός και εάν βρίσκονται υπό εποπτεία ή τους έχουν παρασχεθεί οδηγίες σχετικές με τη χρήση της συσκευής από κάποιο άτομο υπεύθυνο για την ασφάλειά τους.
11. Τα παιδιά πρέπει να επιτηρούνται ώστε να διασφαλίζεται πως δεν παίζουν με την συσκευή.

12. Αυτή η συσκευή προορίζεται μόνο για οικιακή χρήση. Μην την χρησιμοποιείτε για άλλο σκοπό.
13. Εάν δεν έχουν συναρμολογηθεί σωστά, σύμφωνα με τις οδηγίες αυτού του εγχειριδίου χρήσης, τα πλέγματα ή κάποιο άλλο σημείο της συσκευής, η συσκευή δεν θα πρέπει να χρησιμοποιείται.
14. Σε περίπτωση που το καλώδιο παροχής ρεύματος έχει καταστραφεί, πρέπει να γίνει αντικατάστασή του Μόνο από εξειδικευμένο αδειούχο τεχνικό για να αποφευχθεί πιθανός σοβαρός τραυματισμός.
15. Μην χρησιμοποιείτε επέκταση καλωδίου παροχής ηλεκτρικού ρεύματος, εκτός και εάν γίνει από εξουσιοδοτημένο αδειούχο τεχνικό.
16. Σε περίπτωση δυσλειτουργίας, μην προσπαθήσετε να επιδιορθώσετε την συσκευή μόνοι σας. Απευθυνθείτε στον εξουσιοδοτημένο service.

ΔΙΑΓΡΑΜΜΑ ΣΥΝΑΡΜΟΛΟΓΗΣΗΣ

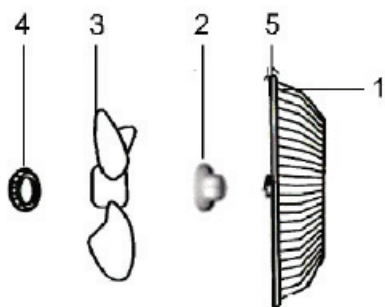
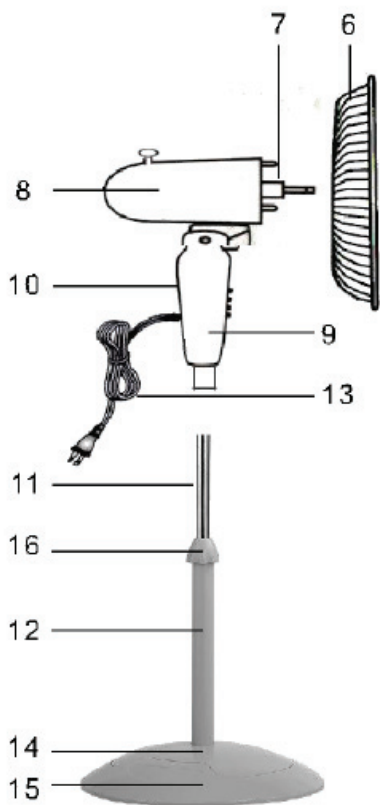

1. Μπροστινό πλέγμα
2. Παξιμάδι φτερωτής
3. Φτερωτή
4. Παξιμάδι πλέγματος
5. Βίδα σύνδεσης μπροστινού – πίσω πλέγματος
6. Πίσω πλέγμα
7. Άξονας μοτέρ
8. Πίσω περίβλημα του μοτέρ
9. Διακόπτες ρύθμισης ταχύτητας του ανεμιστήρα
10. Περίβλημα διακοπών/σώμα
11. Άνω σωλήνας προέκτασης
12. Κάτω τηλεσκοπικός σωλήνας σύνδεσης
13. Καλώδιο παροχής ρεύματος
14. Καπάκι βάσης
15. Βάση
16. Σύνδεσμος ρύθμισης ύψους

TIMER / ΧΡΟΝΟΔΙΑΚΟΠΤΗΣ

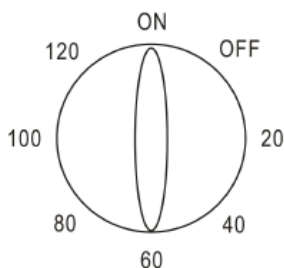

ΔΙΑΚΟΠΤΕΣ

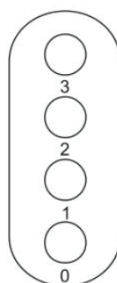

ΣΥΝΑΡΜΟΛΟΓΗΣΗ ΦΤΕΡΩΤΗΣ ΚΑΙ ΠΛΕΓΜΑΤΩΝ

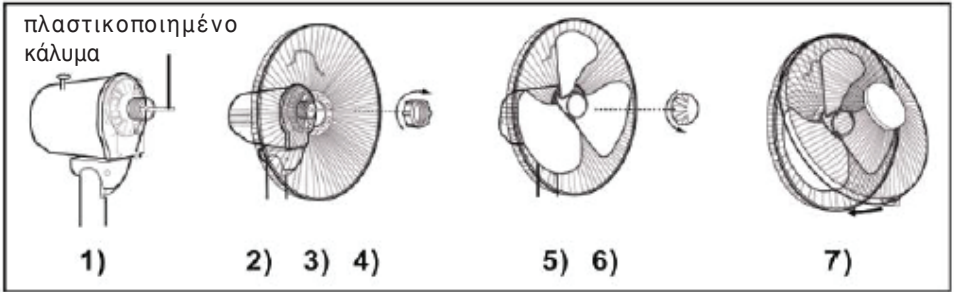

1. Ξεβιδώστε το παξιμάδι πλέγματος από την μπροστινή πλευρά του περιβλήματος του μοτέρ, περιστρέφοντάς το προς τα αριστερά.
2. Τοποθετήστε το πίσω πλέγμα στην ειδική εσοχή που βρίσκεται στο μπροστινό μέρος του μοτέρ, με την χειρολαβή προς την κορυφή.
3. Βιδώστε το παξιμάδι πλέγματος, προς τα δεξιά, έως ότου εφαρμόσει σωστά το πίσω πλέγμα στο μοτέρ.
4. Αφαιρέστε και πετάξτε το πλαστικοποιημένο κάλυμμα που βρίσκεται στον άξονα του μοτέρ.
5. Τοποθετήστε τη φτερωτή επάνω στην ειδική εσοχή του άξονα του μοτέρ. Η ειδική εσοχή που υπάρχει στην φτερωτή πρέπει να εφαρμόσει στον πύρο του άξονα του μοτέρ.
6. Ασφαλίστε την φτερωτή βιδώνοντας σταθερά επάνω στον άξονα του μοτέρ προς τα αριστερά το παξιμάδι φτερωτής.
7. Ενώστε το μπροστινό πλέγμα στο πίσω πλέγμα με τη βίδα σύνδεσης μπροστινού – πίσω πλέγματος.

ΣΥΝΑΡΜΟΛΟΓΗΣΗ ΒΑΣΗΣ

Μπροστινό άγκιστρο



2 πλαϊνά άγκιστρα

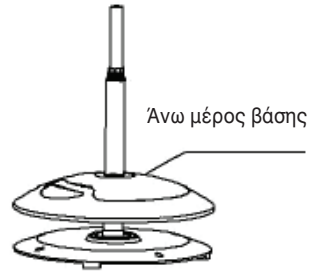
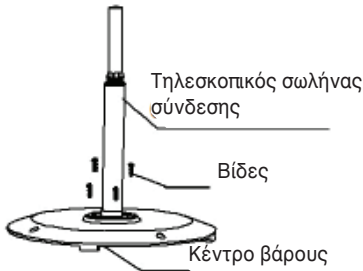

Άνω μέρος βάσης

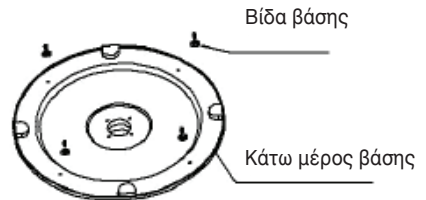
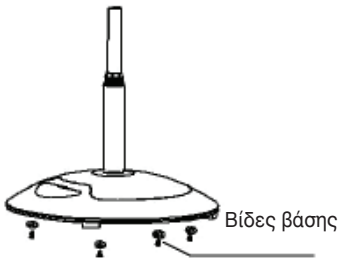

1. Ενώστε τα δύο πλαστικά μέρη που θα συνθέσουν τον καπάκι της βάσης. Κομπώστε προσεκτικά τα 3 άγκιστρα που βρίσκονται στο μεγαλύτερο πλαστικό μέρος στις 3 αντίστοιχες εσοχές που βρίσκονται στο μικρότερο πλαστικό μέρος.
2. Ξεβιδώστε τις 4 βίδες που βρίσκονται στο κάτω μέρος της βάσης.
3. Πριν τοποθετήσετε το καπάκι βάσης στην βάση, ξεβιδώστε τις 4 βίδες που βρίσκονται στο επάνω μέρος της βάσης και βιδώστε με αυτές στο επάνω μέρος της βάσης τον τηλεσκοπικό σωλήνα σύνδεσης.
4. Περάστε την εσοχή από το ολοκληρωμένο πλέον πλαστικό καπάκι της βάσης μέσα από την κορυφή του τηλεσκοπικού σωλήνα σύνδεσης έως ότου το πλαστικό καπάκι βάσης να φτάσει στην βάση.

5. Βιδώστε στην αρχική τους θέση τις 4 βίδες που είχατε ξεβιδώσει από το κάτω μέρος της βάσης, ώστε να σταθεροποιηθεί το πλαστικό καπάκι της βάσης με τη βάση.
6. Προσαρμόστε το επιθυμητό ύψος της συσκευής χαλαρώνοντας προς τα αριστερά τον σύνδεσμο ρύθμισης ύψους. Αφού επιλέξετε το επιθυμητό ύψος, σταθεροποιήστε το, γυρίζοντας προς τα δεξιά έως ότου σφίξει τον σύνδεσμο ρύθμισης ύψους.
7. Τοποθετήστε το περίβλημα διακοπών/σώμα στον άνω σωλήνα προέκτασης και σταθεροποιήστε το σφίγγοντας τη βίδα σε σχήμα πεταλούδας που βρίσκεται στο πίσω μέρος του περιβλήματος διακοπών/σώμα.

ΟΔΗΓΙΕΣ ΛΕΙΤΟΥΡΓΙΑΣ

1. Εισάγετε το φινι του καλωδίου παροχής ηλεκτρικού ρεύματος σε πρίζα 220-240 volt.
2. Ρυθμίστε τον χρονοδιακόπτη στη θέση ON.
3. Πατήστε τους διακόπτες 1 ή 2 ή 3 για να θέσετε σε λειτουργία τη συσκευή. Πατήστε το «0» για να την απενεργοποιήσετε. Διακόπτης 1. Ο ανεμιστήρας λειτουργεί στην χαμηλή ταχύτητα. Διακόπτης 2. Ο ανεμιστήρας λειτουργεί στη μεσαία ταχύτητα. Διακόπτης 3. Ο ανεμιστήρας λειτουργεί στην υψηλή ταχύτητα.
4. TIMER – Χρονοδιακόπτης. Γυρίστε τον διακόπτη στην επιθυμητή θέση όπου θέλετε να τερματίσει αυτόματα η λειτουργία της συσκευής. Από 20 έως 120 λεπτά σύμφωνα με τις διαβαθμίσεις που υπάρχουν στον χρονοδιακόπτη.
5. Διακόπτης περιστροφής: Πατήστε προς τα κάτω τον διακόπτη περιστροφής και η συσκευή θα αρχίσει να περιστρέφεται (δεξιά – αριστερά). Ανεβάστε προς τα πάνω τον διακόπτη περιστροφής για να σταματήσετε την περιστροφή της συσκευής.
6. Προσαρμογή κλίσης κίνησης του αέρα (πάνω – κάτω). Απαραίτητως θα πρέπει να απενεργοποιείτε την συσκευή και να βγάζετε το φινι από τη πρίζα, πριν προσαρμόσετε εκ νέου την κλίση κατεύθυνσης του αέρα (πάνω – κάτω) της συσκευής. Η ροή του αέρα μπορεί να προσαρμοστεί προς τα πάνω ή προς τα κάτω μετακινώντας χειροκίνητα, αντίστοιχα το πίσω περίβλημα του κινητήρα.
7. Προσαρμογή ύψους: Χαλαρώστε το δαχτυλίδι προσαρμογής ύψους, προσαρμόστε στην επιθυμητή θέση τον σωλήνα ύψους και στη συνέχεια σφίξτε ξανά το δαχτυλίδι.

ΟΔΗΓΙΕΣ ΚΑΘΑΡΙΣΜΟΥ ΚΑΙ ΣΥΝΤΗΡΗΣΗΣ

1. Χρησιμοποιείτε τη συσκευή μόνο σε στεγνά μέρη όπου δεν υπάρχει υγρασία ή νερό.
2. Διατηρήστε τη συσκευή καθαρή, σκουπίστε με καθαρό πανί τη βρωμιά.
3. Μην χρησιμοποιείτε για τον καθαρισμό της συσκευής, διαλυτικά, βενζίνη κλπ.
4. Πριν την αποθήκευση της συσκευής, περάστε με κατάλληλο λιπαντικό τον άξονα περιστροφής.
5. Πριν αποθηκεύσετε τη συσκευή για μεγάλο χρονικό διάστημα, καθαρίστε τη σχολαστικά και αποθηκεύστε τη στην αρχική της συσκευασία σε στεγνό μέρος.

Αποκομιδή Παλαιού Ηλεκτρικού & Ηλεκτρονικού Εξοπλισμού (Ισχύει στην Ευρωπαϊκή Ένωση και άλλες Ευρωπαϊκές χώρες με συστήματα επιλεκτικής συλλογής απορριμμάτων).



Το σύμβολο αυτό επάνω στο προϊόν ή στη συσκευασία του σημαίνει ότι το προϊόν δεν πρέπει να πεταχτεί μαζί με τα οικιακά απορρίμματα αλλά πρέπει να παραδοθεί σε ένα κατάλληλο σημείο συλλογής ηλεκτρικού και ηλεκτρονικού υλικού προς ανακύκλωση. Εξασφαλίζοντας τη σωστή αποκομιδή του προϊόντος βοηθάτε στην πρόληψη πιθανών αρνητικών επιπτώσεων στο περιβάλλον και την υγεία. Η ανακύκλωση των υλικών θα βοηθήσει στην εξοικονόμηση φυσικών πόρων. Για περισσότερες πληροφορίες σχετικά με την ανακύκλωση αυτού του προϊόντος, παρακαλούμε επικοινωνήστε με τις υπηρεσίες καθαριότητας του δήμου σας ή το κατάστημα όπου αγοράσατε το προϊόν.

SAFETY INSTRUCTIONS

1. Before you use this appliance, kindly read the instructions of this manual.
2. Disconnect the power plug before dismantling, assembling or cleaning this appliance.
3. DON'T touch the blade during function or even when the appliance is not working but the plug is still on.
4. Make sure that the appliance is properly positioned in dry and even surface.
5. DON'T insert your fingers, pencils or other objects through the guards, especially when plug is still on and the appliance is working.
6. DON'T hang cloths or other objects on the appliance.
7. DON'T use the appliance in places with humidity, high temperature, large accumulation of dust, acid and alkali.
8. DON'T use the appliance near fire or inflammable materials.
9. DON'T immerse any component of this appliance in water or other kind of liquids.
10. This appliance is not intended for use by persons (including children) with reduced physical, sensory or mental capabilities, or lack of experience and knowledge, unless they have been given supervision or instructions concerning use of the appliance by a person responsible for their safety.
11. Children must be supervised during operation to ensure that they do not play with the appliance.
12. This appliance is indented for domestic use only. Do not use it for any other purpose.
13. All parts of this appliance must be properly assembled, otherwise don't use this appliance.
14. If the power cord is damaged, it must be replaced by authorized qualified technician in order to avoid serious injury.

15. Don't use this appliance with an extension cord unless it has been checked and tested by authorized qualified technician.
16. In case of non proper function, do not attempt to repair this appliance by yourselves. Contact the authorized service.

ASSEMBLY DIAGRAM

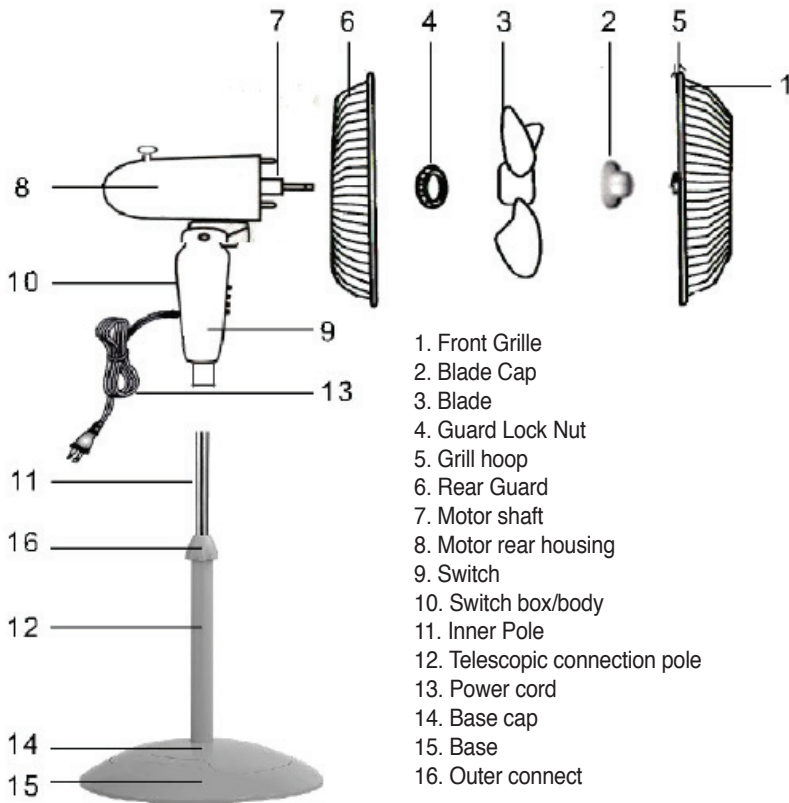

TIMER

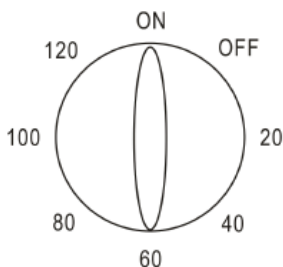

SWITCH

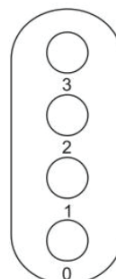

ASSEMBLY OF BLADE AND GRILLE

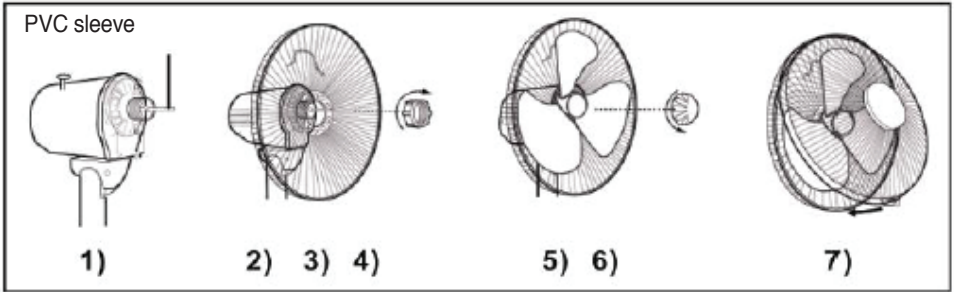

1. Unscrew the grille retaining ring from the front of the motor housing by rotating it anti-clockwise.
2. Position the rear grill against the front of the motor housing with the handle uppermost, ensuring that the locating pegs on the motor housing are engaged correctly in the holes in the grille.
3. Screw the grille retaining ring onto the projecting thread on the motor housing, by rotating clockwise and tighten firmly.
4. Remove and discard the PVC sleeve which is on the motor spindle.
5. Place the fan blade onto the motor spindle, locating the slot at the back of the blade on the drive pin that passes through the motor spindle.
6. Screw the blade retaining knob onto the motor spindle by rotating it anti-clockwise, and tighten firmly against the front of the blade.
7. Set grille hoop in the front grill that accepts the rear grill. Position the rear grille against the front grill by hand.

BASE ASSEMBLY

adjust front hook



Fasten the rest two hooks to the base

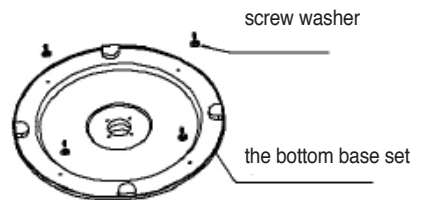
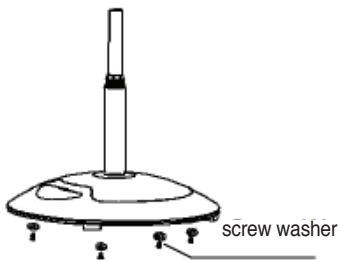
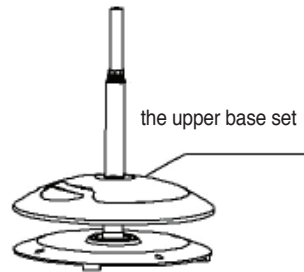
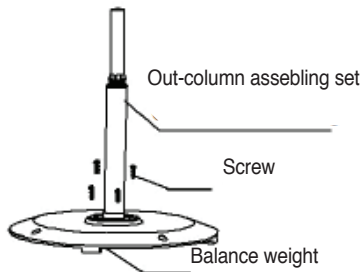

1. Connect the two plastic parts, which will create the upper base. Fix carefully the three hooks that are on the larger plastic part into the three relevant recesses that are on the smaller plastic part.
2. Unscrew the 4 screws that are on the bottom part of the base.
3. Before mounting the plastic upper base on the base, unscrew the 4 screws that are on the top side of the based. Use them to screw on the top side of the base the telescopic connecting pole.
4. Pass the recess in the integrated plastic upper base through the top of the telescopic connecting pole until the plastic upper base arrives at the base.

5. Screw at their initial position the 4 screws from the bottom part of the base, in order to fix plastic upper base with the base.
6. Adjust the desired height of the appliance by loosening anti-clockwise the outer connect. After you decide which the suitable height is, fix it by turning clockwise the outer connect.
7. Place Switch box/body on the upper part of the telescopic connecting pole and fix it by tightening the screw that has butterfly's shape and is located on the back side of switch box/body.

OPERATING INSTRUCTIONS

1. Insert the power plug into a 220-240 voltage AC power.
2. Set TIMER at ON position.
3. Press the 1 or 2 or 3 switch to switch ON the appliance. Press «0» to switch off the appliance. Switch 1. The appliance is working in low speed. Switch 2. The appliance is working in medium speed. Switch 3. The appliance is working in high speed.
4. TIMER. Turn the dial to the desired position to switch off the fan automatically from 20 up to 120 minutes according to the ratings that exist on timer.
5. Oscillating knob: Push down the oscillating knob and the appliance will oscillate (right – left). Pull up the knob to stop oscillating.
6. Tilting adjustment (up – down). Always switch the appliance off and pull out plug from power before making a tilt adjustment. The air flow can be adjusted upward or downward by moving the guard up or down.
7. Height adjustment: Loosen the height adjustment ring, then adjust the pole to desired height and then retighten it.

MAINTENANCE INSTRUCTIONS

1. Use this appliance only in dry places, free of excessive humidity and water.
2. Keep this appliance clean. Wipe away dirt with a clean cloth.
3. Don't use spirits, thinner, benzene etc to clean this appliance.
4. Before storing this appliance, smear the lubricant on the axis of rotation.
5. Before storing for a long period this appliance, clean it thoroughly and store it at its initial packing in a dry place.

Disposal of old Electrical & Electronic Equipment (Applicable in the European Union and other European countries with separate collection systems).



This symbol on the product or on its packaging indicates that this product shall not be treated as household waste. Instead it shall be handed over to the applicable collection point for the recycling of electrical and electronic equipment. By ensuring this product is disposed of correctly, you will help prevent potential negative consequences for the environment and human health, which could otherwise be caused by inappropriate waste handling of this product. The recycling of materials will help to conserve natural resources. For more detailed information about recycling of this product, please contact your local city office, your household waste disposal service or the shop where you purchased the product.

Δήλωση συμμόρφωσης CE

Ο Εισαγωγέας Γ.Ε.ΔΗΜΗΤΡΙΟΥ Α.Ε.Ε. δηλώνει πως αυτό το προϊόν πληροί τις γενικές απαιτήσεις των παρακάτω ευρωπαϊκών οδηγιών:

LVD: 2014/35/EU

EMC: 2014/30/EU

RoHS: (EU)2015/863

ERP: 2012/206/EU

Ως εκ τούτου, το προϊόν έχει σήμανση με το σύμβολο **CE** και η **Δήλωση Συμμόρφωσης** έχει χορηγηθεί στον κατασκευαστή και είναι στη διάθεση των αρμοδίων αρχών εποπτείας της αγοράς.

Certificate of compliance CE

G.E.DIMITRIOU SA declares that this product complies with the general requirements pursuant to the following European Directives:

LVD: 2014/35/EU

EMC: 2014/30/EU

RoHS: (EU)2015/863

ERP: 2012/206/EU

Therefore the product has been marked with the **CE** symbol and the **Declaration of Conformity** has been issued and is available to the competent authorities regulating the market.

Τάση/Voltage: 220-240V
Συχνότητα/Frequency: 50Hz
Ισχύς/Power: 50 Watt

Description	Symbol	Symbol	Unit
Maximum fan flow rate	F	35.89	m ³ /min
Fan power input	POWER	41.05	W
Service value	SV	0.87	(m ³ /min)/W
Standby power consumption	P _{SB}	0.003	W
Fan sound power level	L _{WA}	56.45	dB(A)
Maximum air velocity	C	2.16	meters/sec
Seasonal electricity consumption	Q	16.78	kWh/a
Measurement standard	COMMISSION REGULATION (EU) No 206/2012 + (EU) 2016/2282 IEC 60879:1986 / COR1:1992 EN 50564:2011 EN 60704-2-7:1998 EN 60704-1:2010+A11:2012		
Contact details to obtain more information	G.E.DIMITRIOU SA 6 Kifissou Av, 122 42 Athens		

Importer: G.E.DIMITRIOU SA

6 Kifissou Av, 122 42 Athens

Telephone: (+30) 210 53 86 400



Εισαγωγέας: Γ.Ε.ΔΗΜΗΤΡΙΟΥ Α.Ε.Ε.

Λεωφόρος Κηφισού 6, Αιγάλεω, 122 42, Αθήνα

Τηλέφωνο: 210 53 86 400

SERVICE – SPARE PARTS

G.E.DIMITRIOU SA

6 Kifissou Av, 122 42 Athens

Telephone: (+30) 210 53 86 400

SERVICE - ΑΝΤΑΛΛΑΚΤΙΚΑ

Γ.Ε.ΔΗΜΗΤΡΙΟΥ Α.Ε.Ε.

Λεωφόρος Κηφισού 6, Αιγάλεω, 122 42, Αθήνα

Τηλέφωνο: 210 53 86 490

Φαξ: 210 53 13 349

Made in China

Το προϊόν κατασκευάζεται στην Κίνα

Απαγορεύεται η ανατύπωση ή αναπαραγωγή ολόκληρου ή μέρους αυτού του εγχειριδίου με οποιοδήποτε τρόπο χωρίς την έγγραφη άδεια της Γ.Ε.ΔΗΜΗΤΡΙΟΥ Α.Ε.Ε.

It is prohibited to reprint or reproduce this manual or part of it in any way, without written permission of G.E. DIMITRIOU S.A.